

2018年3月吉日

ご協力いただいた皆様

第6回とちぎYMCA杯エンジョイドッジボールご協力のお礼

拝啓 時下ますますご清栄のこととお慶び申し上げます。日頃、私どもの活動をご理解の上、ご支援、ご協力いただきありがとうございます。

さて、ご参加いただきました標記大会は3月21日（祝・水）、清原体育館にて開催されました。これもひとえに参加者の皆様をはじめ、ご後援・ご協賛くださいました企業、団体、協会の方々のおかげと感謝しております。

今大会は、男女混成の部21チーム・ジュニアの部12チーム、延べ450人を越える子どもたちが参加し、一人ひとりが楽しみながら元気に試合を行うことができました。

また、6年生にとっては各チームのほとんどが最後となる大会でチーム一丸となって試合に取り組む姿が印象的でした。

今大会も東日本大震災復興支援として昨年に引き続き福島県から男女混成の部2チーム、ジュニアの部1チームをご招待しました。

来年度、第7回とちぎYMCA杯エンジョイドッジボール大会が引き続き開催できますよう、今後ともご支援、ご協力賜りますようお願い申し上げます。

末筆となりましたが、みなさまの今後ますますのご繁栄とご活躍、ご健勝を祈念し、大会の報告とお礼のご挨拶とさせていただきます。

敬具

公益財団法人 とちぎYMCA

理事長 鷹箸 孝

担当 内海 研治

菅井 宏益



平成30年 とちぎYMCA杯エンジョイドッジボール大会

○男女混成の部

○ジュニアの部

1	V・V・R (茨城県)	1	トライ∞レッド (栃木県)
2	笠間ピュアスターズ (茨城県)	2	SG special Jr (栃木県)
3	トライ∞ (栃木県)	3	プレジール・キッズ (福島県)
4	佐野TPG (栃木県)	4	茨城KOSMO Jr (群馬県)
5	フィレール☆リヒト (福島県)	5	One-D♡Girls Jr (宮城県)
6	ブルーイースターズ (栃木県)	6	佐野TPG jr (栃木県)
7	隼`Eight (栃木県)	7	本庄ジュニア・アタッカーズ (埼玉県)
8	牛久ソウルアタッカーズ (茨城県)	8	赤塚RESPECT (茨城県)
9	水戸United (茨城県)	9	トライ∞ジュニア (栃木県)
10	本庄アタッカーズ (埼玉県)	10	ブルーイースターズ Jr (栃木県)
11	SG special (栃木県)	11	南相シーガルス (福島県)
12	One-D♡Girls (栃木県)	12	梅が丘ドッジボールクラブ Jr (茨城県)
13	桜川ZERO (茨城県)		
14	津田フレンドリーキッズ (茨城県)		
15	荒神飛龍 (群馬県)		
16	御厨Dreams (栃木県)		
17	城北闘球部 (栃木県)		
18	茨城KOSMO (茨城県)		
19	見川ソウルウィンズ (茨城県)		
20	梅が丘ドッジボールクラブ (茨城県)		
21	館林レッドスターズ (群馬県)		

男女混合の部

Aリーグ

番号	チーム名	1	2	3	4	5	勝	分	負	勝点	内野人数		順位	
1	V・V・R		○ 8 5	○ 10 4	○ 11 1	○ 12 0	4	0	0	8	41	-	10	1
2	笠間ピュアスターズ	× 5 8		○ 9 8	× 9 11	× 6 8	1	0	3	2	29	-	35	4
3	トライ∞	× 4 10	× 8 9		× 7 10	× 3 9	0	0	4	0	22	-	38	5
4	佐野TPG	× 1 11	○ 11 9	○ 10 7		× 5 8	2	0	2	4	27	-	35	3
5	フィレール☆リヒト	× 0 12	○ 8 6	○ 9 3	○ 8 5		3	0	1	6	25	-	26	2

Bリーグ

番号	チーム名	6	7	8	9	10	勝	分	負	勝点	内野人数		順位	
6	ブルーイースターズ		○ 8 7	× 6 9	× 7 8	○ 8 6	2	0	2	4	29	-	30	4
7	隼`Eight	× 7 8		○ 8 7	× 7 9	× 7 11	1	0	3	2	29	-	35	5
8	牛久ソウルアタッカーズ	○ 9 6	× 7 8		× 7 9	○ 8 5	2	0	2	4	31	-	28	3
9	水戸United	○ 8 7	○ 9 7	○ 9 7		× 4 10	3	0	1	6	30	-	31	1
10	本庄アタッカーズ	× 6 8	○ 11 7	× 5 8	○ 10 4		2	0	2	4	32	-	27	2

Cリーグ

番号	チーム名	11	12	13	14	15	勝	分	負	勝点	内野人数			順位
11	SG special		○	○	○	○	4	0	0	8	37	-	20	1
			9 7	10 4	9 6	9 3								
12	One-D♡Girls	×		○	○	×	2	0	2	4	35	-	34	3
		7 9		10 7	9 8	9 10								
13	桜川ZERO	×	×		×	×	0	0	4	0	22	-	40	5
		4 10	7 10		3 11	8 9								
14	津田フレンドリーキッズ	×	×	○		×	1	0	3	2	33	-	31	4
		6 9	8 9	11 3		8 10								
15	荒神飛龍	×	○	○	○		3	0	1	6	32	-	34	2
		3 9	10 9	9 8	10 8									

Dリーグ

番号	チーム名	16	17	18	19	20	21	勝	分	負	勝点	内野人数			順位
16	御厨Dreams		×	×	×	×	×	0	0	5	0	22	-	47	6
			5 9	6 10	2 10	4 7	5 11								
17	城北闘球部	○		×	×	○	○	3	0	2	6	31	-	40	3
		9 5		1 11	5 10	8 7	8 7								
18	茨城KOSMO	○	○		○	○	○	5	0	0	10	54	-	22	1
		10 6	11 1		11 4	11 6	11 5								
19	見川ソウルウインズ	○	○	×		○	○	4	0	1	8	41	-	31	2
		10 2	10 5	4 11		8 7	9 6								
20	梅が丘ドッジボールクラブ	○	×	×	×		×	1	0	4	2	32	-	41	5
		7 4	7 8	6 11	7 8		5 10								
21	館林レッドスターズ	○	×	×	×	○		2	0	3	4	39	-	38	4
		11 5	7 8	5 11	6 9	10 5									

ジュニアの部

Eリーグ

番号	チーム名	22	23	24	25	勝	分	負	勝点	内野人数		順位									
22	トライ∞レッド	△	○	○	×	2	0	1	4	17	-	12	1								
	6 2		7 5	4 5																	
23	SG special Jr		×	△	×									0	1	2	1	12	-	19	4
	2 6		6 6	4 7																	
24	プレジール・キッズ	×	△	○	1	1	1	3	17	-	14	3									
	5 7	6 6	6 1																		
25	茨城KOSMO Jr	○	○	×	2	0	1	4	13	-	14	2									
	5 4	7 4	1 6																		

Fリーグ

番号	チーム名	26	27	28	29	勝	分	負	勝点	内野人数		順位									
26	One-D♡Girls Jr	△	×	△	×	0	1	2	1	6	-	19	4								
	1 7		5 5	0 7																	
27	佐野TPG jr		○	○	○									3	0	0	6	20	-	7	1
	7 1		7 3	6 3																	
28	本庄ジュニア・アタッカーズ	△	×	○	1	1	1	3	15	-	15	2									
	5 5	3 7	7 3																		
29	赤塚RESPECT	○	×	×	1	0	2	2	13	-	13	3									
	7 0	3 6	3 7																		

Gリーグ

番号	チーム名	30	31	32	33	勝	分	負	勝点	内野人数		順位									
30	トライ∞ジュニア	△	×	×	×	0	0	3	0	0	-	22	4								
	0 8		0 7	0 7																	
31	ブルーイースターズ Jr		○	○	△									2	1	0	5	20	-	11	1
	8 0		6 5	6 6																	
32	南相シーガルズ	○	×	△	1	1	1	3	16	-	10	3									
	7 0	5 6	4 4																		
33	梅が丘ドッジボールクラブ Jr	○	△	△	1	2	0	4	17	-	10	2									
	7 0	6 6	4 4																		

決勝トーナメント チャンピオンの部 (予選1位,2位,3位,D4位)

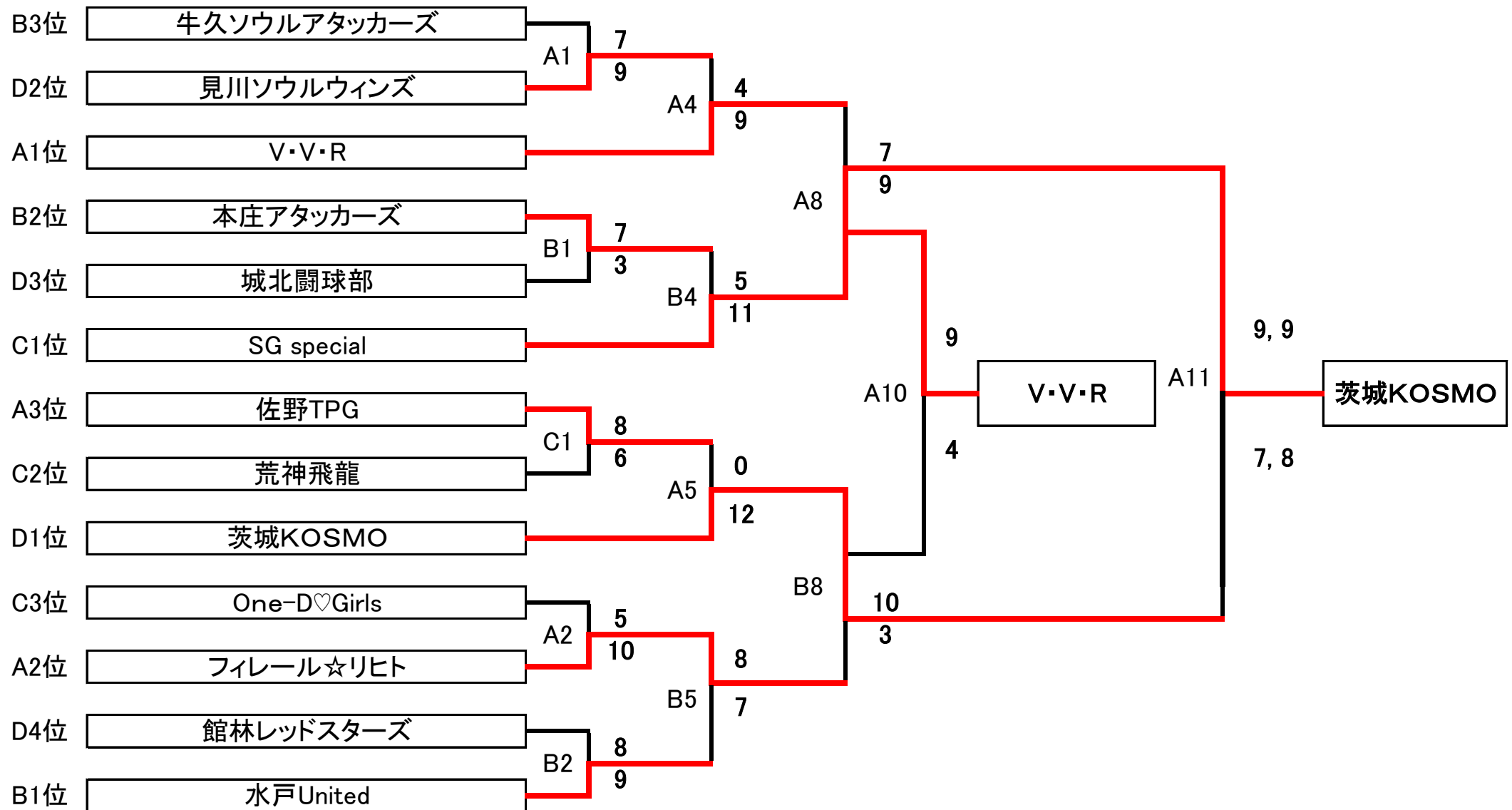

決勝トーナメント エンジョイの部 (予選4位,5位,6位)

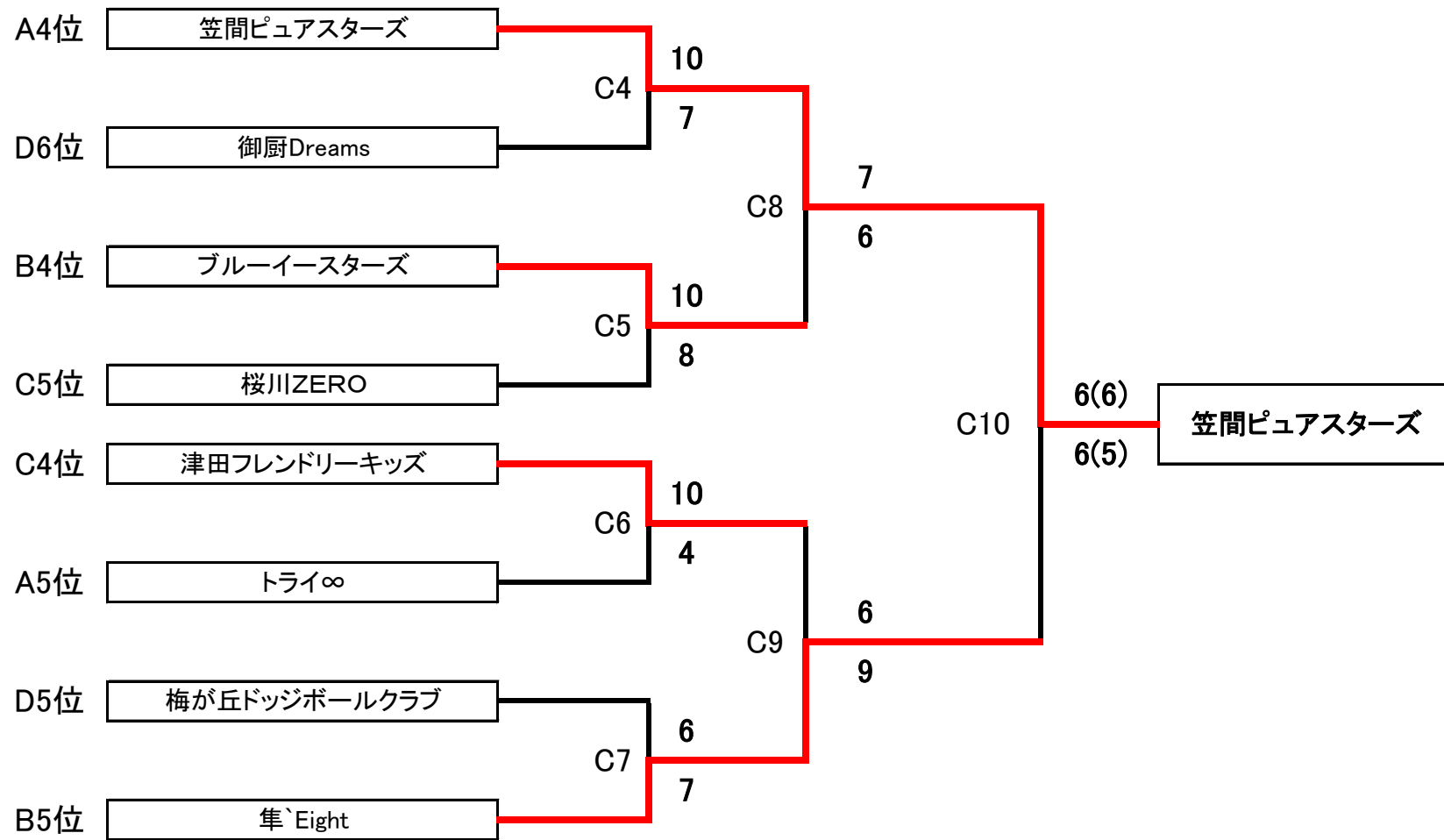

決勝トーナメント ジュニアの部

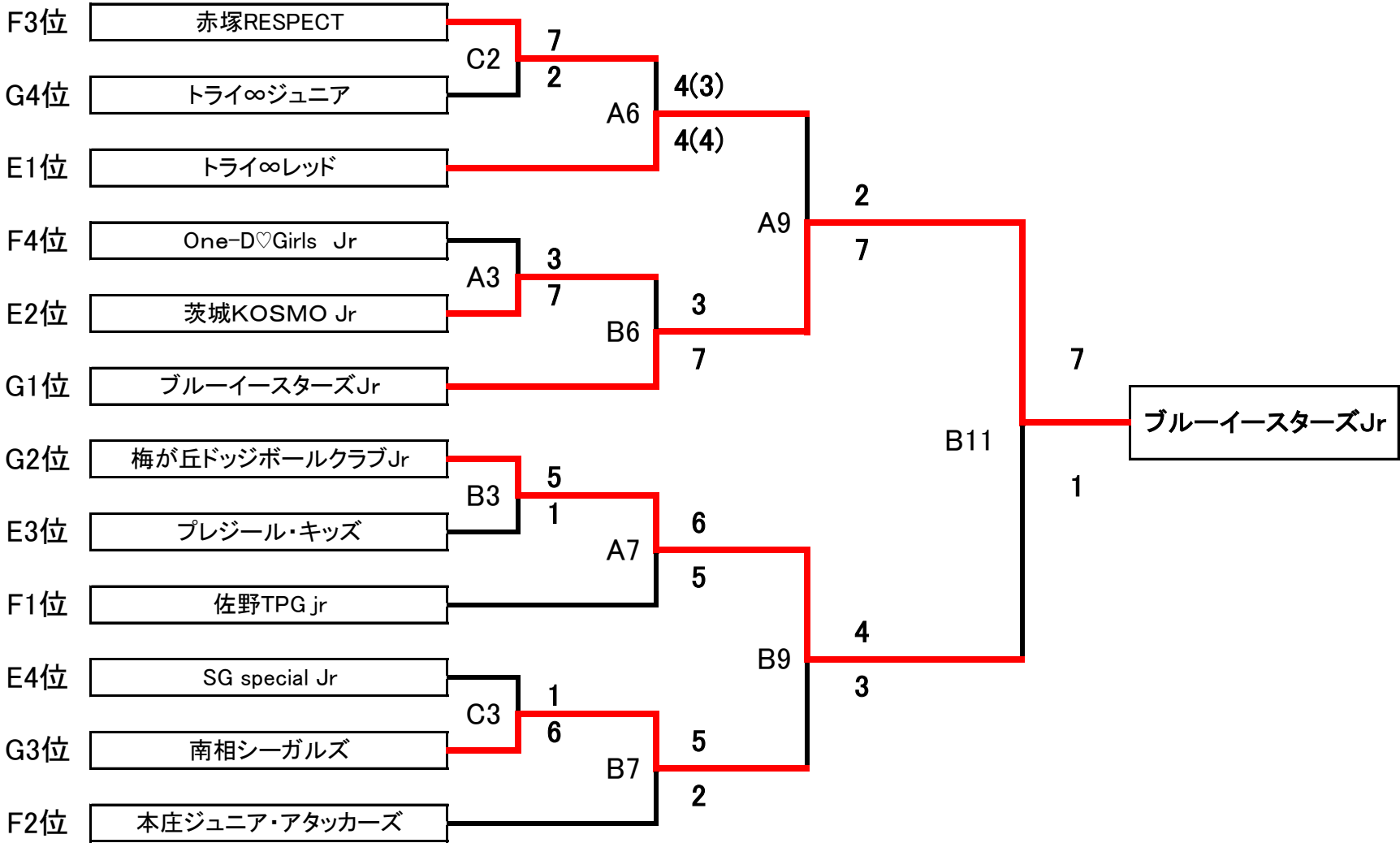

第6回とちぎYMCA杯 エンジョイドッジボール大会 開 催 要 項

1. 趣 旨 ドッジボールに関わる少年少女たちが集い、だれもが手軽に楽しめるドッジボールを通して友情の輪を広げると共に、チーム及びチーム関係者、審判員の親睦と競技力の向上を図り、運動の楽しさを味わい元気で明るく、たくましい児童の育成をめざす事とドッジボールの普及を目的としての大会を開催する。
2. 日 時 平成30年3月21日(水・祭日)
予定時間
8:30～ 8:50 受付
8:50～ 9:10 監督会議
9:10～ 9:40 開会式
9:45～ 競技開始
16:00～ 閉会式
3. 会 場 清原体育館 宇都宮市清原工業団地 14 番地 TEL.028-667-1227
4. 主 催 公益財団法人 とちぎYMCA
5. 主 管 栃木県ドッジボール協会
6. 後 援 宇都宮市／栃木県教育委員会／宇都宮市教育委員会／日本ドッジボール協会／下野新聞社／とちぎテレビ／エフエム栃木／栃木放送／宇都宮ケーブルテレビ／宇都宮コミュニティFM「ミヤラジ」／栃木よみうり／ワイズメンズクラブ(宇都宮・宇都宮東) (申請中)
7. 競技種目 ①小学生 男女混合の部(4年生～6年生 12人制)
②ジュニアの部(1年生～4年生 8人制) ※①・②とも男女は問わない。
8. 参加料 ①7,000円 ②5,000円 (当日、徴収いたします)
帯同審判がないチームは、審判負担金2,000円が必要となります。(各部門分徴収いたします)
9. 競技方法 予選は、リーグ戦(グループ別総当たり戦)を行い、上位チームが決勝トーナメントに進出する。下位チームは、交流戦に進む。※チーム申込状況によって変更する場合があります。
10. 競技規則
(1) ルールはJ.D.B.A日本ドッジボール協会公式ルールによる。
(2) チーム編成は下記の通りとする。
①は、1チーム12名で試合を行い、登録は20名までとする。
但しチーム編成できない状況でも最低10名そろえば成立される。
②は、1チーム8名で試合を行い、登録は20名までとする。
但しチーム編成できない状況でも最低6名そろえば成立される。
(3) 予選リーグは5分1セットマッチランニングタイムにて総当たり戦を行なう。
決勝トーナメントは5分1セットマッチ、準決勝戦・決勝戦は5分3セットマッチにて行い、2セット先取法とする。但し、時間が押した場合は変更もある。
但し、参加チーム数により変更する場合がある。
(4) 予選リーグでのポイントと順位(決勝トーナメント進出チーム決定の際)次の方式により行われ、順位はポイントの合計得点により、リーグ代表を決定する。

勝利 2ポイント	引き分け 1ポイント	敗戦 0ポイント
----------	------------	----------

2チーム以上が同ポイントの場合、次の規則により順位付けされる。
① 各試合終了時の味方内野人数の合計が多いチームを上位とする。
② 直接対戦の勝ちチームを上位とする。
③ 各試合終了時の相手内野人数の合計が少ないチームを上位とする。
④ 決定戦(5分1セットマッチ、サドンデス制)を行い勝者を上位とする。
(5) 決勝トーナメントで各セット終了時に内野人数が同数の場合は、サドンデスセット(各セット終了のままから、ジャンプボールで再開し、最初にアウトをとったチームの勝ち)を行う。

- (6) ベンチ入り可能人数は、選手20名まで、並びに、監督、コーチ、マネージャーの3名までの最大23名以内とする。
- (7) 今大会の試合球は、JDBA日本協会公認球を使用する。
- (8) 大会開催期間中にベンチ及び会場にて選手への厳しい指導（体罰、罵声など）があった場合は大会本部より処分を下すことになります。
- (9) 審判員への抗議・アピールは一切できない。
- (10) **混合・ジュニア各部門のダブルエントリーは認めますが、試合はスケジュール通り行います。**

11. 抽選 組合せ及び抽選は大会事務局で行い、決定後連絡する。

12. 参加申込
- ①方法 所定の用紙で大会事務局までFAX又はメールでお申込みください。なお、申込後に、エントリーの確認を必ず行ってください。
申込際、各所属協会への連絡をしてください。
 - ②受付 平成30年2月1日（木）より受付いたします。
締切り 平成29年2月23日（金）必着（先着順）
応募チームが多数の場合、締切日より早くエントリーを終了する場合がございます。

13. 監督会議 平成30年3月21日（水・祭日） 8：50～ 9：10 監督会議
※必ず出席をお願いいたします。

14. その他

- (1) 申し込みされた、チームには関係書類を発送いたします。
- (2) チームは必ず責任者及び保護者が引率してください。
- (3) 大会参加に当たっては選手の健康管理に充分留意ください。
大会参加にあたってのケガ等については、会場での応急処置はいたしますが、その後の責任は負いませんのでご了承ください。なお、万一の事故に備えて各チーム『スポーツ安全保険』への加入をお願いします。
- (4) 大会会場までの往復中の事故等について責任を負いかねますので予めご承知ください。
- (5) 天候等の理由により大会時間の変更や中止する場合があります。
- (6) 体育館内は土足厳禁です。又、アリーナ内はゴム底のシューズの着用をお願いいたします。尚、引率者、応援の保護者の方も同様です。チーム内でご周知願います。
- (7) 出場チームは、プラカードをご持参してください。
- (8) 大会をスムーズに運営するために、参加チームは一日専属の審判員（公認審判員）をお願いいたします。（1日専属審判員の方には、昼食を用意いたします）
- (9) 体育館の駐車場は、制限台数が決まっており、各チーム乗り合わせでご協力をお願いいたします。（各チーム最大駐車台数 乗用車15台または大型バス1台まで）
許可書を発行し、許可書がない場合は駐車できませんのでご了承ください。
- (10) 参加募集予定チーム数（先着順） 男女混合の部 24チーム
ジュニアの部 14チーム

15. お願い 今大会、お弁当業者の協賛を頂いております。弁当購入のご協力をお願いいたします。

16. 問合せ先・大会事務局

〒321-0962 栃木県宇都宮市今泉町3007番地
宇都宮市青少年活動センター内 指定管理者 公益財団法人 とちぎYMCA
担当 内海研治（うちうみけんじ）・菅井宏益（すがいひろゆき）
TEL 028-663-3155 FAX 028-662-6540